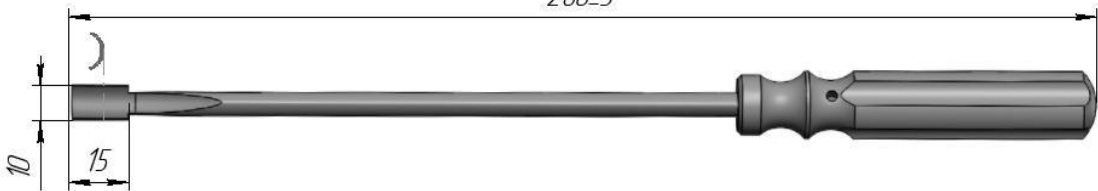
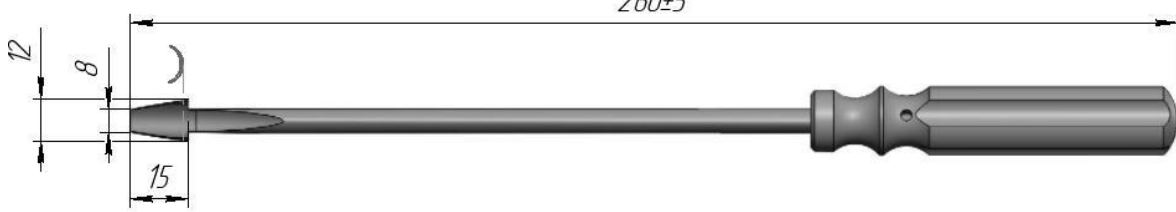
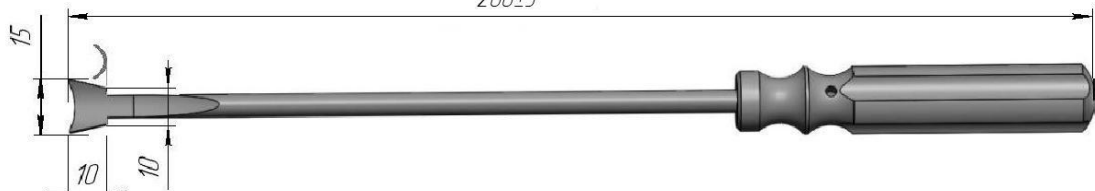
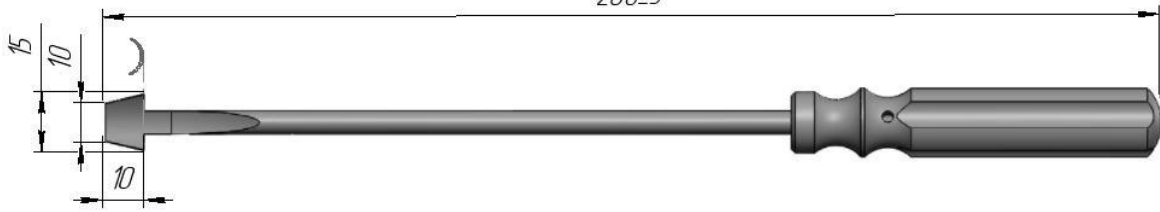
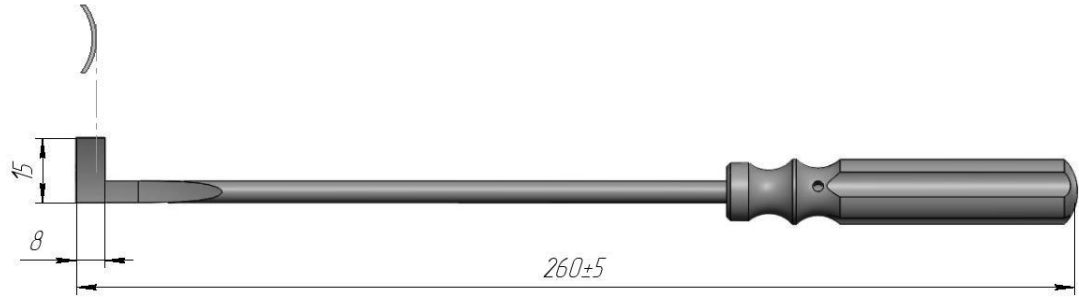
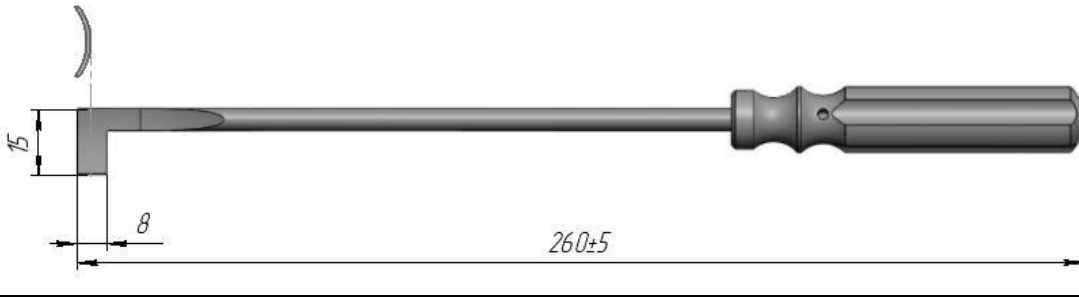

СПЕЦИФИКАЦИЯ

Набор кюреток для резекции позвонков

№ п/п	№ по каталогу	Наименование	Единица измерения,
		260±5 Кюретка №1	1
1.	BM0503 	260±5 Кюретка №2	1
2.	BM0504 	260±5 Кюретка №3	1
3.	BM0505 	260±5 Кюретка №4	1
4.	BM0506	Кюретка №4	1

Винты и пластины изготовлены из титановых сплавов марок BT-1-0, BT-6 по ГОСТ 19807.
 Изм.2-2018

			
5.	BM0507	Кюретка №5	1
			
6.	BM0508	Кюретка №6	1

Винты и пластины изготовлены из титановых сплавов марок BT-1-0, BT-6 по ГОСТ 19807.
Изм.2-2018